

السؤال الأول: (٤٠% من الدرجة الكلية) المقارنات

- (١) أنقسمت الأبراطورية الرومانية إلى جزئين مختلفين من حيث المكان والعاصمة واللغة والمذهب ورأس الكنيسة والفكر المعماري لكلاً منهما من حيث نمط بناء الكنيسة ومواد البناء المستعملة... إلى آخره. وضح ذلك في نقاط محددة بأستعمال الإستكتشات المختلفة والشرح عليها في صورة مقارنة؟
- (٢) ظهر مكان التعبد في صور مختلفة من حيث المكان والمساحة وأسلوب التصميم والمكونات الوظيفية وأيضاً أختلاف المسئول عنه... إلى آخره. وضح في نقاط محددة وبأستعمال الإستكتشات المختلفة وذكر مثال تطبيقى الفرق بين الدير والكنيسة والكاتدرائية في صورة مقارنة؟

السؤال الثاني: (٣٠% من الدرجة الكلية) المكونات

أعد رسم الكروكي بالنموذجين المرفقين موضحاً عليه مكونات الكنيسة وذلك من خلال الترقيم التالى؟

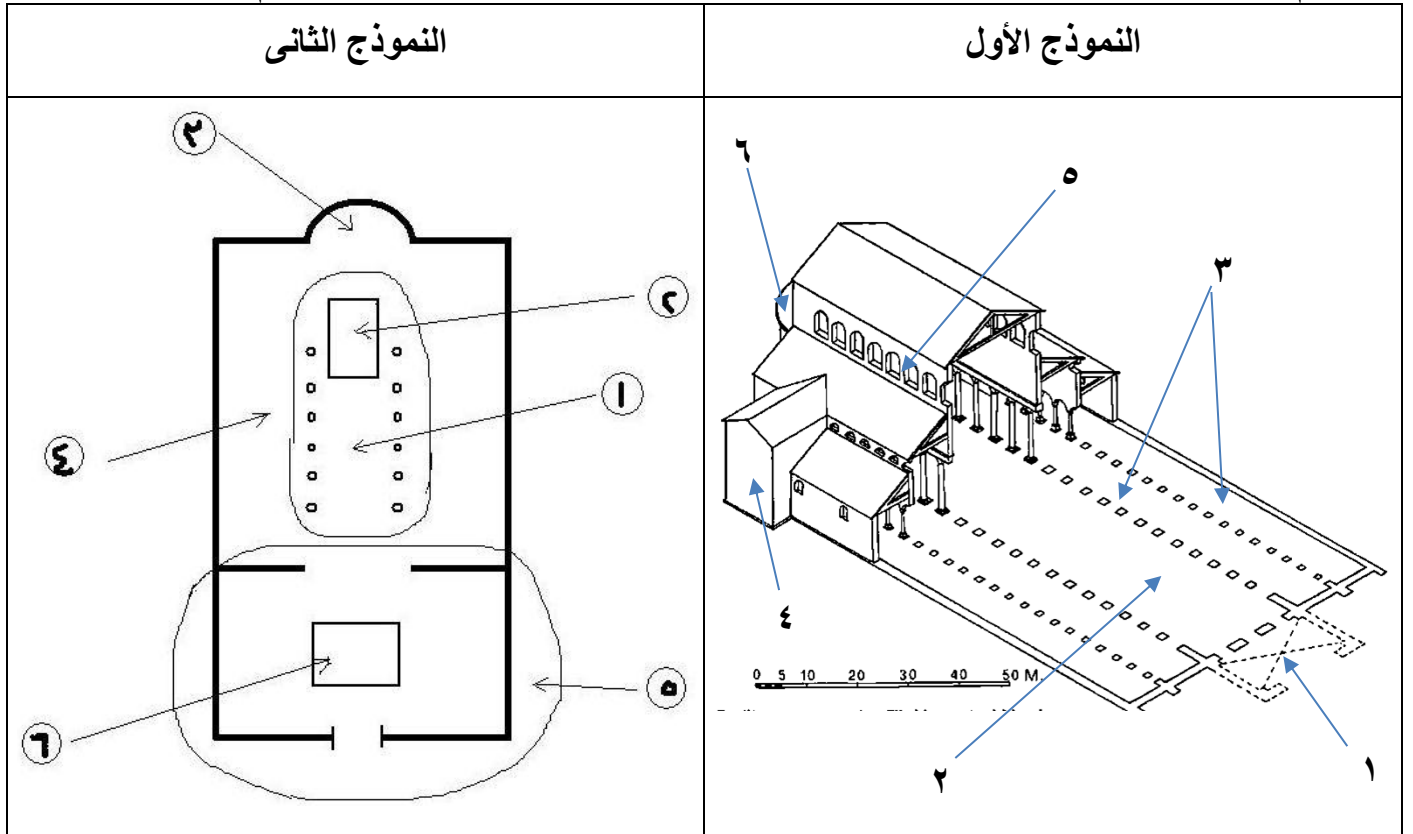

السؤال الثالث: (٣٠% من الدرجة الكلية) الأنواع والأنماط من خلال البحث

- ظهرت الكنائس البيزنطية وقد أخذت أشكال محددة قد ظهرت بوضوح في المساقط الأفقية ذو خصائص معمارية نظراً لأبعاد وعوامل إنسانية وبيئية وجغرافية وجيولوجية ومناخية ودينية بالإضافة إلى العوامل الإجتماعية والتاريخية.
- (١) أذكر الأنواع المختلفة التى ظهرت لنماذج الكنائس البيزنطية، مع ذكر مثال أن أمكن؟
- (٢) أختار نوع واحد فقط من هذه الأنواع وقم بشرحة مستعيناً بالإستكتشات التوضيحية؟